

連続発生！

大阪府下で4月中に発生した交通死亡事故

7件のうち5件、大型貨物自動車が関連

(事業用・自家用含む)

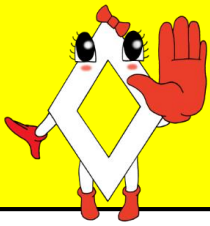

注意喚起を！！

事業用貨物自動車が関係する 交通死亡事故発生通報

事業用

大型貨物車が自転車に衝突！

令和6年4月30日(火)
午後1時30分ごろ(曇)
大阪府泉佐野市内発生

大型貨物車が直進中に、
横断する自転車と衝突。

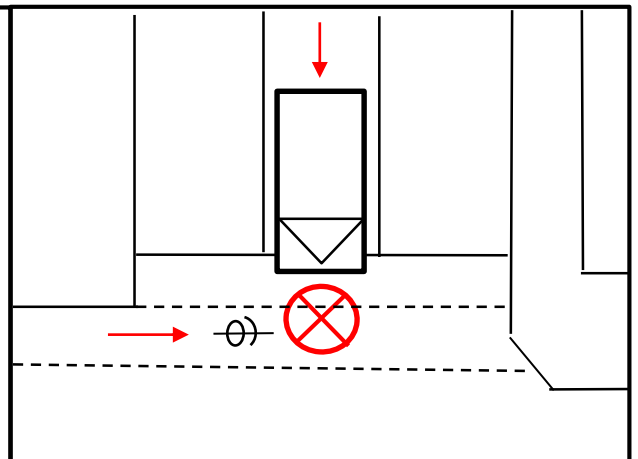

(事故原因については捜査中)

運転者の皆さんへ

- ✓ 交差点では**漫然と運転せず**、周辺の安全確認を徹底しましょう！
- ✓ 交差点では、歩行者や自転車が飛び出してくる**「かもしれない運転」**を徹底しましょう！

大 阪 府 警 察